

TAC 建築士講座 PRESENTS

検索が格段にスピードアップ！

建築士
受験用 「特製インデックスシール」

効率的な貼り方・使い方

Copyright© TAC Co.,Ltd. All Rights Reserved.

- このたびは、TAC建築士講座編「建築基準関係法令集」をお買い求めいただき、誠にありがとうございます。
- この法令集の最大の特長は、建築士試験の出題の大部分を占める「建築基準法、建築士法など」のVol. 1と、「それ以外」のVol. 2の2冊に分解できる「セパレート形式」を採用している点です。講義や学習の大部分も、このVol. 1のほうを使います。したがって、法令集の半分だけを持ち歩けばよいので、圧倒的に使いやすくなっています。
- それでは、「TAC建築士講座」から、建築士受験用「特製インデックスシール」の効率的な貼り方と使い方について説明させていただきます。

インデックスの必要性

一級建築士本試験「法規」は、
1時間45分で30問出題

➡ 1問当たり 3分30秒

➡ 1設問枝当たり 50秒程度

「法規」は、時間との勝負！

Copyright© TAC Co.,Ltd. All Rights Reserved.

- はじめにインデックスの必要性をしっかりと理解していただきたいと思います。
- 1級建築士の本試験では、「法規」の科目は、1時間45分で30問出題されます。
1問当たりでは3分30秒になります。
4枝択一ですから1設問枝当たりになると50秒程度しかありません。
したがって、「法規」は、時間との勝負になります。これは2級建築士でもまったく同じです。
- この短い時間の中で、最短時間で条文にたどり着くためには、インデックスが必要不可欠なのです。

① ② ③ ④ ⑤ ⑥ ⑦ ⑧

建築基本法	
【目次】	
第1章 総則	9
第1条(目的)	9
第2条(用語の定義)	9
第3条(適用の範囲)	12
第4条(建築主事)	13
第5条(建築基準法官の官制)	13
第6条(建築基準法官の官制)	13
第7条(建築基準法官の官制)	13
第8条(建築基準法官の官制)	13
第9条(建築基準法官の官制)	13
第10条(建築基準法官の官制)	13
第11条(建築基準法官の官制)	13
第12条(建築基準法官の官制)	13
第13条(建築基準法官の官制)	13
第14条(建築基準法官の官制)	13
第15条(建築基準法官の官制)	13
第16条(建築基準法官の官制)	13
第17条(建築基準法官の官制)	13
第18条(建築基準法官の官制)	13
第19条(建築基準法官の官制)	13
第20条(建築基準法官の官制)	13
第21条(建築基準法官の官制)	13
第22条(建築基準法官の官制)	13
第23条(建築基準法官の官制)	13
第24条(建築基準法官の官制)	13
第25条(建築基準法官の官制)	13
第26条(建築基準法官の官制)	13
第27条(建築基準法官の官制)	13
第28条(建築基準法官の官制)	13
第29条(建築基準法官の官制)	13
第30条(建築基準法官の官制)	13
第31条(建築基準法官の官制)	13
第32条(建築基準法官の官制)	13
第33条(建築基準法官の官制)	13
第34条(建築基準法官の官制)	13
第35条(建築基準法官の官制)	13
第36条(建築基準法官の官制)	13
第37条(建築基準法官の官制)	13
第38条(建築基準法官の官制)	13
第39条(建築基準法官の官制)	13
第40条(建築基準法官の官制)	13
第41条(建築基準法官の官制)	13
第42条(建築基準法官の官制)	13
第43条(建築基準法官の官制)	13
第44条(建築基準法官の官制)	13
第45条(建築基準法官の官制)	13
第46条(建築基準法官の官制)	13
第47条(建築基準法官の官制)	13
第48条(建築基準法官の官制)	13
第49条(建築基準法官の官制)	13
第50条(建築基準法官の官制)	13
第51条(建築基準法官の官制)	13
第52条(建築基準法官の官制)	13
第53条(建築基準法官の官制)	13
第54条(建築基準法官の官制)	13
第55条(建築基準法官の官制)	13
第56条(建築基準法官の官制)	13
第57条(建築基準法官の官制)	13
第58条(建築基準法官の官制)	13
第59条(建築基準法官の官制)	13
第60条(建築基準法官の官制)	13
第61条(建築基準法官の官制)	13
第62条(建築基準法官の官制)	13
第63条(建築基準法官の官制)	13
第64条(建築基準法官の官制)	13
第65条(建築基準法官の官制)	13
第66条(建築基準法官の官制)	13
第67条(建築基準法官の官制)	13
第68条(建築基準法官の官制)	13
第69条(建築基準法官の官制)	13
第70条(建築基準法官の官制)	13
第71条(建築基準法官の官制)	13
第72条(建築基準法官の官制)	13
第73条(建築基準法官の官制)	13
第74条(建築基準法官の官制)	13
第75条(建築基準法官の官制)	13
第76条(建築基準法官の官制)	13
第77条(建築基準法官の官制)	13
第78条(建築基準法官の官制)	13
第79条(建築基準法官の官制)	13
第80条(建築基準法官の官制)	13
第81条(建築基準法官の官制)	13
第82条(建築基準法官の官制)	13
第83条(建築基準法官の官制)	13
第84条(建築基準法官の官制)	13
第85条(建築基準法官の官制)	13
第86条(建築基準法官の官制)	13
第87条(建築基準法官の官制)	13
第88条(建築基準法官の官制)	13
第89条(建築基準法官の官制)	13
第90条(建築基準法官の官制)	13
第91条(建築基準法官の官制)	13
第92条(建築基準法官の官制)	13
第93条(建築基準法官の官制)	13
第94条(建築基準法官の官制)	13
第95条(建築基準法官の官制)	13
第96条(建築基準法官の官制)	13
第97条(建築基準法官の官制)	13
第98条(建築基準法官の官制)	13
第99条(建築基準法官の官制)	13
第100条(建築基準法官の官制)	13

5 ページ

① ② ③ ④ ⑤ ⑥ ⑦ ⑧ ⑨ ⑩ ⑪

- 法令集の奇数ページには右辺に11行、上辺に8列のガイドラインが印刷されています。
- また、インデックスを貼りやすくするため、行番号、列番号も印刷されています。

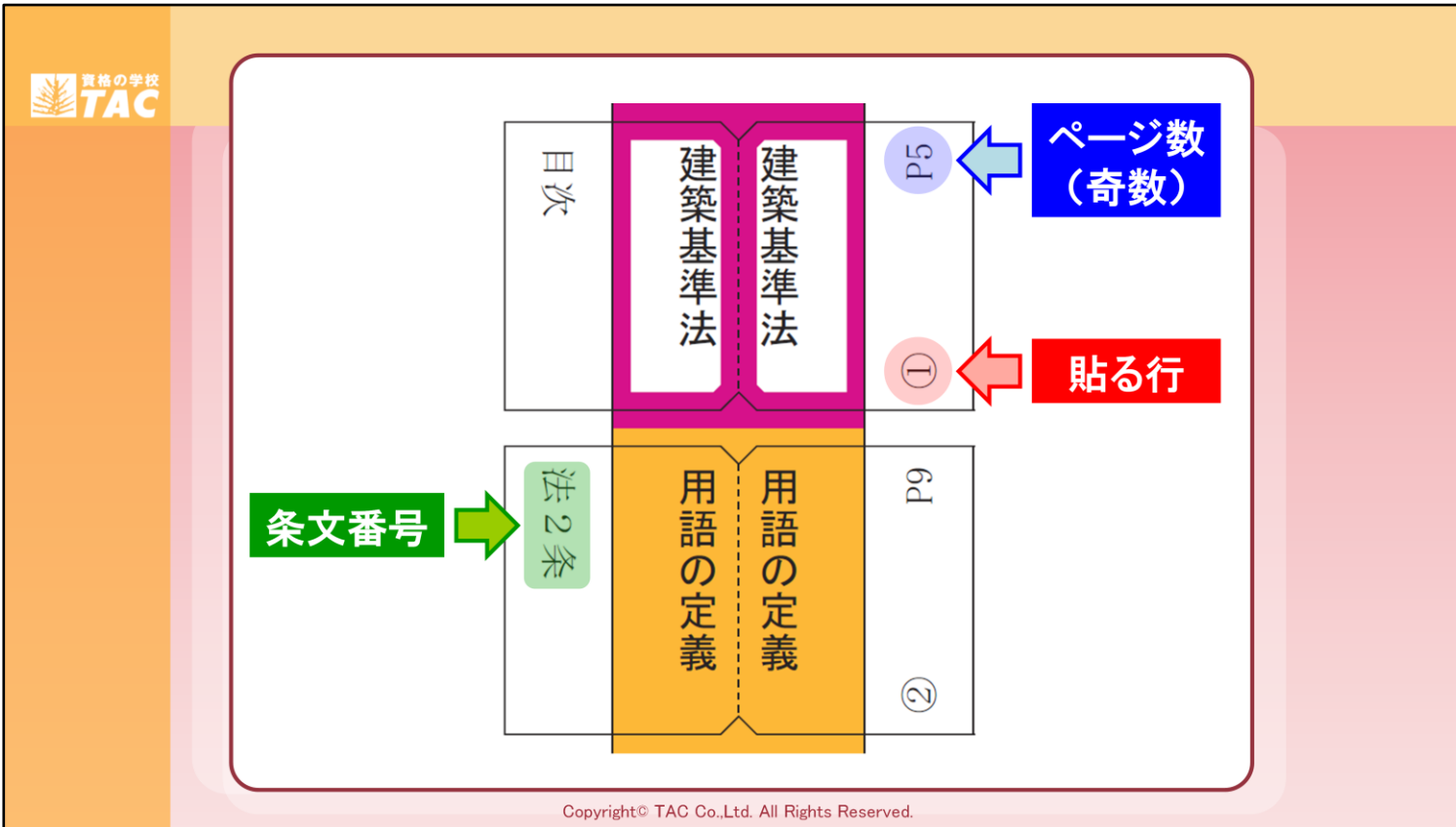

- インデックスには「貼る行」、「ページ数(奇数)」、「条文番号」が印刷されています。

① ② ③ ④ ⑤ ⑥ ⑦ ⑧

建築基準法	
【目次】	
第1章 総則	
第1条(目的)	9
第2条(適用の範囲)	9
第3条(建築師の資格)	12
第4条(建築主)	13
第5条(建築基準法官の職務)	13
第6条(建築師の職務)	13
第7条(建築主の設計及び工事監理)	14
第8条(建築物の構造)	14
第9条(建築物の防火)	14
第10条(建築物の衛生)	14
第11条(建築物の緑地)	14
第12条(建築物の保存)	14
第13条(建築物の保存)	14
第14条(建築物の保存)	14
第15条(建築物の保存)	14
第16条(建築物の保存)	14
第17条(建築物の保存)	14
第18条(建築物の保存)	14
第19条(建築物の保存)	14
第20条(建築物の保存)	14
第21条(建築物の保存)	14
第22条(建築物の保存)	14
第23条(建築物の保存)	14
第24条(建築物の保存)	14
第25条(建築物の保存)	14
第26条(建築物の保存)	14
第27条(建築物の保存)	14
第28条(建築物の保存)	14
第29条(建築物の保存)	14
第30条(建築物の保存)	14
第31条(建築物の保存)	14
第32条(建築物の保存)	14
第33条(建築物の保存)	14
第34条(建築物の保存)	14
第35条(建築物の保存)	14
第36条(建築物の保存)	14
第37条(建築物の保存)	14
第38条(建築物の保存)	14
第39条(建築物の保存)	14
第40条(建築物の保存)	14
第41条(建築物の保存)	14
第42条(建築物の保存)	14
第43条(建築物の保存)	14
第44条(建築物の保存)	14
第45条(建築物の保存)	14
第46条(建築物の保存)	14
第47条(建築物の保存)	14
第48条(建築物の保存)	14
第49条(建築物の保存)	14
第50条(建築物の保存)	14
第51条(建築物の保存)	14
第52条(建築物の保存)	14
第53条(建築物の保存)	14
第54条(建築物の保存)	14
第55条(建築物の保存)	14
第56条(建築物の保存)	14
第57条(建築物の保存)	14
第58条(建築物の保存)	14
第59条(建築物の保存)	14
第60条(建築物の保存)	14
第61条(建築物の保存)	14
第62条(建築物の保存)	14
第63条(建築物の保存)	14
第64条(建築物の保存)	14
第65条(建築物の保存)	14
第66条(建築物の保存)	14
第67条(建築物の保存)	14
第68条(建築物の保存)	14
第69条(建築物の保存)	14
第70条(建築物の保存)	14
第71条(建築物の保存)	14
第72条(建築物の保存)	14
第73条(建築物の保存)	14
第74条(建築物の保存)	14
第75条(建築物の保存)	14
第76条(建築物の保存)	14
第77条(建築物の保存)	14
第78条(建築物の保存)	14
第79条(建築物の保存)	14
第80条(建築物の保存)	14
第81条(建築物の保存)	14
第82条(建築物の保存)	14
第83条(建築物の保存)	14
第84条(建築物の保存)	14
第85条(建築物の保存)	14
第86条(建築物の保存)	14
第87条(建築物の保存)	14
第88条(建築物の保存)	14
第89条(建築物の保存)	14
第90条(建築物の保存)	14
第91条(建築物の保存)	14
第92条(建築物の保存)	14
第93条(建築物の保存)	14
第94条(建築物の保存)	14
第95条(建築物の保存)	14
第96条(建築物の保存)	14
第97条(建築物の保存)	14
第98条(建築物の保存)	14
第99条(建築物の保存)	14
第100条(建築物の保存)	14

5 ページ

TAC 建築士講座 平成27年試験用 特製インデックスシート

試験科目	1	2	3	4	5	6	7	8	9	10	11
1. 建築基準法	1	2	3	4	5	6	7	8	9	10	11
2. 建築基準法施行令	1	2	3	4	5	6	7	8	9	10	11
3. 建築基準法施行規則	1	2	3	4	5	6	7	8	9	10	11
4. 建築基準法施行細則	1	2	3	4	5	6	7	8	9	10	11
5. 建築基準法関係法令	1	2	3	4	5	6	7	8	9	10	11
6. 建築基準法関係法令	1	2	3	4	5	6	7	8	9	10	11
7. 建築基準法関係法令	1	2	3	4	5	6	7	8	9	10	11
8. 建築基準法関係法令	1	2	3	4	5	6	7	8	9	10	11
9. 建築基準法関係法令	1	2	3	4	5	6	7	8	9	10	11
10. 建築基準法関係法令	1	2	3	4	5	6	7	8	9	10	11
11. 建築基準法関係法令	1	2	3	4	5	6	7	8	9	10	11

Copyright© TAC Co.,Ltd. All Rights Reserved.

●インデックスは、原則として、「貼る行」とおりにレイアウトされています。

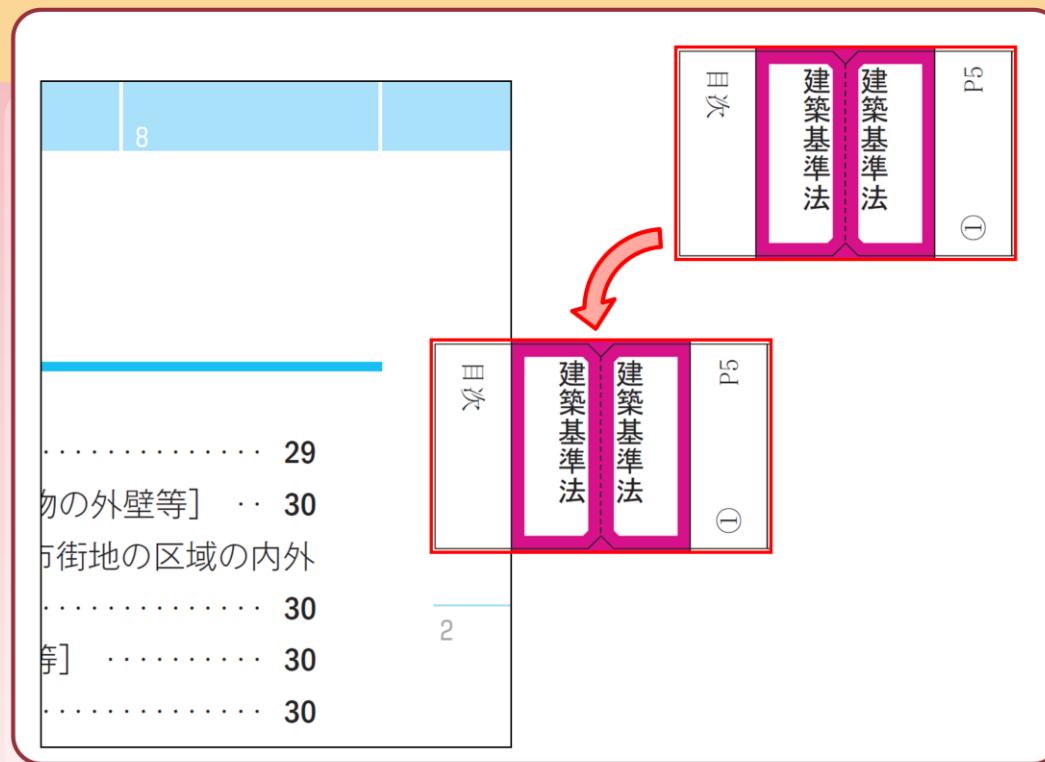

Copyright© TAC Co.,Ltd. All Rights Reserved.

- 定められた「ページ数(奇数)」の「貼る行」にインデックスを貼り付けます。
- 法令集のガイドラインにインデックスの上端をそろえて貼り付けます。

上辺のシールの貼り方

か行	さ行 1	さ行 2	た行	は行	さ行 1	た行
	P33d ㊦	P78g ㊨	P131 ㊨	P119 ㊦	P117 ㊦	P199 ㊨
	指定避難区域 指定避難材料 指定建築材料 災害危険区域	児童福祉施設	耐火関係 規定	避難階 避難施設等	地盤面	天空率
	法37条 法39条	児童福祉法7条	令96条	令13条	令2条2項	令135条の5
P171 ㊨	P29d ㊦	P121 ㊨	P123 ㊨	P103 ㊦	P49 ㊦	P159 ㊨
(避難施設等) 学校等 (避難施設等)	耐火性能 準防火性能	児童福祉施設等 児童福祉施設等	中央管理室	平均地盤面	準遮炎性能	特定防火設備
令126条の2 第1項2号	法23条	令19条1項	令20条の2 2号	法別表4	法64条	令112条1項

シール 4 ページ

Copyright© TAC Co.,Ltd. All Rights Reserved.

- インデックスの一番右の2列分は、上辺に貼るシールとなっています。90度回転して見てください。
- 上辺のインデックスは、見つけにくい用語を五十音順に検索するためのものです。

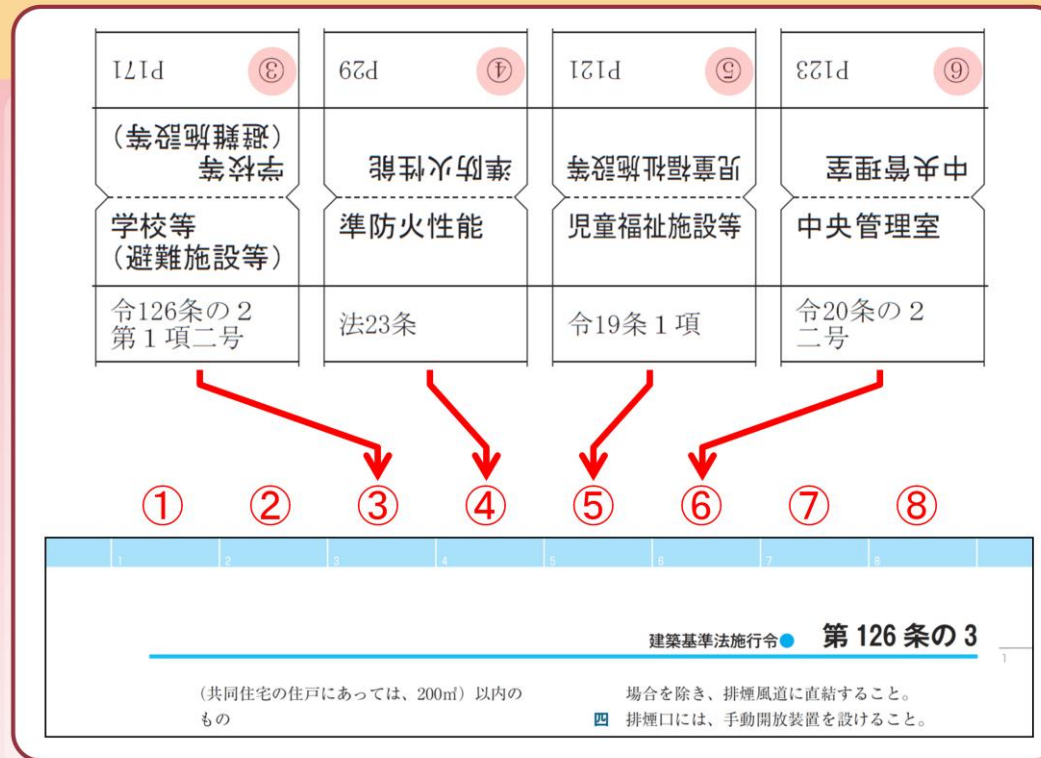

Copyright© TAC Co.,Ltd. All Rights Reserved.

- 法令集の上辺には8列のガイドラインと列番号が印刷されています。
- 所定の「ページ数(奇数)」から「条文番号」が見えるように貼り付けます。
ここを特に注意してください。すなわち、条文番号が下、ページ数が上になるように貼り付けて、折ります。
- ガイドラインに「インデックス」の左端をそろえて貼り付けます。

P171 ③	P29 ④	P121 ⑤	P123 ⑥
学校等 (避難施設等)	準防火性能	児童福祉施設等	中央管理室
学校等 (避難施設等)	準防火性能	児童福祉施設等	中央管理室
令126条の2 第1項二号	法23条	令19条1項	令20条の2 二号

① ② ③ ④ ⑤ ⑥ ⑦ ⑧

1	2	3	4	5	6	7	8
		か行	さ行1	さ行2	た行	は行	
<small>建築基準法施行令 ● 第126条の3</small> あいうえお順に適宜追加しましょう！							

Copyright© TAC Co.,Ltd. All Rights Reserved.

- 最初は、①列、②列、⑧列のインデックスはありません。
- ③列は「か行」、④列と⑤列は「さ行」、⑥列は「た行」、⑦列は「は行」の「インデックス」となっていますので、学習を進めながら、皆さん自身が見つけにくい用語のインデックスを五十音順に追加していきましょう。

インデックスは奇数ページで確認!

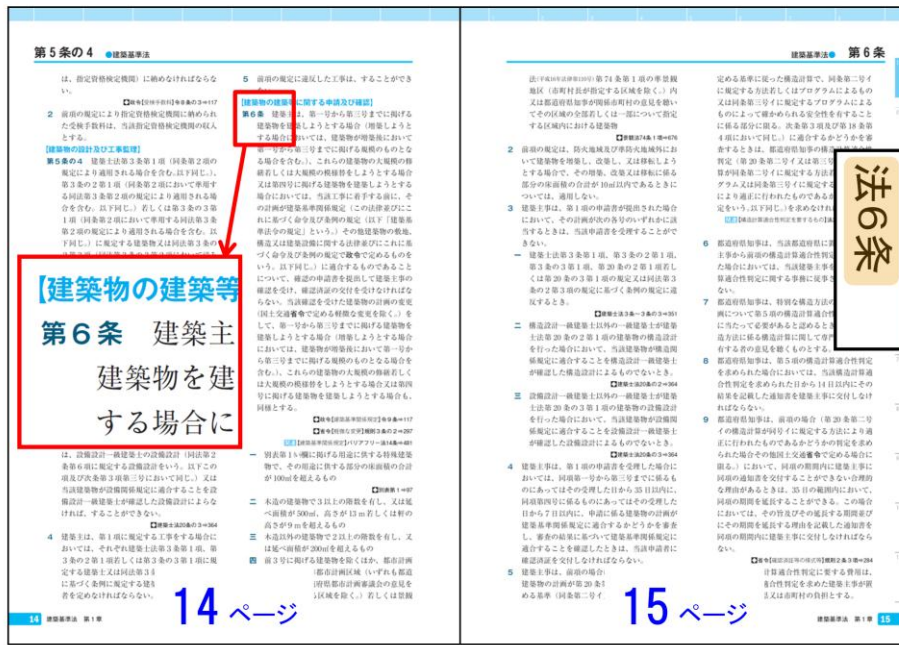

Copyright© TAC Co.,Ltd. All Rights Reserved.

- 使い方としては、インデックスは奇数ページで確認します。
- 例えば「確認申請」のインデックスは15ページに貼ってあります。インデックスに「法6条」と書いてありますので、14ページと15ページの中から「法6条」を見つけます。

2級建築士試験用 には貼らなくてよい シール

TAC 建築士講座 平成27年試験用 特製インデックスシート

科目	試験科目	試験時間	試験形式	試験内容	試験範囲	試験科目	試験時間	試験形式	試験内容	試験範囲	試験科目	試験時間	試験形式	試験内容	試験範囲
1級建築士	建築学	150分	筆記	建築学	建築学	2級建築士	150分	筆記	建築学	建築学	3級建築士	150分	筆記	建築学	建築学
	法規	150分	筆記	法規	法規										
	図法	150分	筆記	図法	図法										
	概算	150分	筆記	概算	概算										
	構造	150分	筆記	構造	構造										
	設備	150分	筆記	設備	設備										
	環境	150分	筆記	環境	環境										
	その他	150分	筆記	その他	その他										
	建築学	150分	筆記	建築学	建築学										
	法規	150分	筆記	法規	法規										
	図法	150分	筆記	図法	図法										
	概算	150分	筆記	概算	概算										
	構造	150分	筆記	構造	構造										
	設備	150分	筆記	設備	設備										
	環境	150分	筆記	環境	環境										
	その他	150分	筆記	その他	その他										
	建築学	150分	筆記	建築学	建築学										
	法規	150分	筆記	法規	法規										
	図法	150分	筆記	図法	図法										
	概算	150分	筆記	概算	概算										
	構造	150分	筆記	構造	構造										
	設備	150分	筆記	設備	設備										
	環境	150分	筆記	環境	環境										
	その他	150分	筆記	その他	その他										

※ 赤字の番号は
貼る位置に注意

Copyright© TAC Co.,Ltd. All Rights Reserved.

- インデックスの中には、2級建築士試験用には貼らなくてよいシールもあります。
- 別紙『2級建築士試験用には貼らなくてよいシール』で×印が付いているものになりますので、それらを除いて貼ってください。

**残ったシールは
オリジナルの
インデックス用に
取っておきましょう！**

TAC 資格士講座 平成27年試験用 特製インデックスシール

第1巻	第2巻	第3巻	第4巻	第5巻	第6巻	第7巻	第8巻	第9巻	第10巻	第11巻	第12巻	第13巻	第14巻	第15巻	第16巻	第17巻	第18巻	第19巻	第20巻	第21巻	第22巻	第23巻	第24巻	第25巻	第26巻	第27巻	第28巻	第29巻	第30巻	第31巻	第32巻	第33巻	第34巻	第35巻	第36巻	第37巻	第38巻	第39巻	第40巻	第41巻	第42巻	第43巻	第44巻	第45巻	第46巻	第47巻	第48巻	第49巻	第50巻	第51巻	第52巻	第53巻	第54巻	第55巻	第56巻	第57巻	第58巻	第59巻	第60巻	第61巻	第62巻	第63巻	第64巻	第65巻	第66巻	第67巻	第68巻	第69巻	第70巻	第71巻	第72巻	第73巻	第74巻	第75巻	第76巻	第77巻	第78巻	第79巻	第80巻	第81巻	第82巻	第83巻	第84巻	第85巻	第86巻	第87巻	第88巻	第89巻	第90巻	第91巻	第92巻	第93巻	第94巻	第95巻	第96巻	第97巻	第98巻	第99巻	第100巻
第1巻	第2巻	第3巻	第4巻	第5巻	第6巻	第7巻	第8巻	第9巻	第10巻	第11巻	第12巻	第13巻	第14巻	第15巻	第16巻	第17巻	第18巻	第19巻	第20巻	第21巻	第22巻	第23巻	第24巻	第25巻	第26巻	第27巻	第28巻	第29巻	第30巻	第31巻	第32巻	第33巻	第34巻	第35巻	第36巻	第37巻	第38巻	第39巻	第40巻	第41巻	第42巻	第43巻	第44巻	第45巻	第46巻	第47巻	第48巻	第49巻	第50巻	第51巻	第52巻	第53巻	第54巻	第55巻	第56巻	第57巻	第58巻	第59巻	第60巻	第61巻	第62巻	第63巻	第64巻	第65巻	第66巻	第67巻	第68巻	第69巻	第70巻	第71巻	第72巻	第73巻	第74巻	第75巻	第76巻	第77巻	第78巻	第79巻	第80巻	第81巻	第82巻	第83巻	第84巻	第85巻	第86巻	第87巻	第88巻	第89巻	第90巻	第91巻	第92巻	第93巻	第94巻	第95巻	第96巻	第97巻	第98巻	第99巻	第100巻

赤字の番号は
貼付位置に注意

Copyright© TAC Co.,Ltd. All Rights Reserved.

- 学習を進めていく過程で、必要なインデックスを追加したり、不要なインデックスを外したりしながら、皆さん自身を使いやすいように法令集をオリジナルでカスタマイズしていくことが大切です。
- そのために、残ったシールは取っておきましょう！

特徴
1

章ごとのインデックスすべてが重ならないため、1列で見渡せる！



3章 集団規定
2章 単体規定

Copyright© TAC Co.,Ltd. All Rights Reserved.

- ここからは、インデックスの使い方です。
- 「従来型のインデックスは重なって見にくい」と言われます。TAC建築士講座では、それを解消することを第一にこの特製インデックスを開発しました。
- 一例として、①行の中から建築基準法の「2章 単体規定」を見つけて開いてください。そうすると「2章 単体規定」に関するインデックスすべてが重ならず1列に見渡せます。
- 建築基準法「3章 集団規定」や、建築基準法施行令「2章 一般構造」、「3章 構造強度」なども見てみてください。

建築基準法の色分け

<p>確認申請 橙</p> <p>確認・手続き</p>	<p>2章 一般構造 黄</p> <p>一般構造</p>	<p>3章 構造強度 青</p> <p>構造</p>	<p>道路等 壁面線 白</p> <p>その他</p>
<p>4章 耐火構造等 赤</p> <p>耐火</p>	<p>5章 避難施設等 緑</p> <p>避難</p>	<p>既存不適格 紫</p> <p>既存不適格</p>	

Copyright© TAC Co.,Ltd. All Rights Reserved.

- インデックスの色分けはこのようになっています。



Copyright© TAC Co.,Ltd. All Rights Reserved.

- 2つ目の特徴として、見つけにくい用語を上辺のインデックスで五十音順に検索できるようにしました。
- 例えば建築士試験で頻出の「児童福祉施設等」などをすばやく見つけることができます。
- 学習を進めながら、ご自身が見つけにくい用語のインデックスを五十音順に追加していきましょう。

特徴
3

関連する「法」と「令」は
同じ段に平行に配置！



Copyright© TAC Co.,Ltd. All Rights Reserved.

- 3つ目の特徴として、関連する「法」と「令」は、できるだけ同じ行に平行に配置されています。
- 例えば「法6条 確認申請」では、規則3条の2の「軽微な変更」を見なければならぬときがありますが、それらのインデックスは同じ行に配置されています。

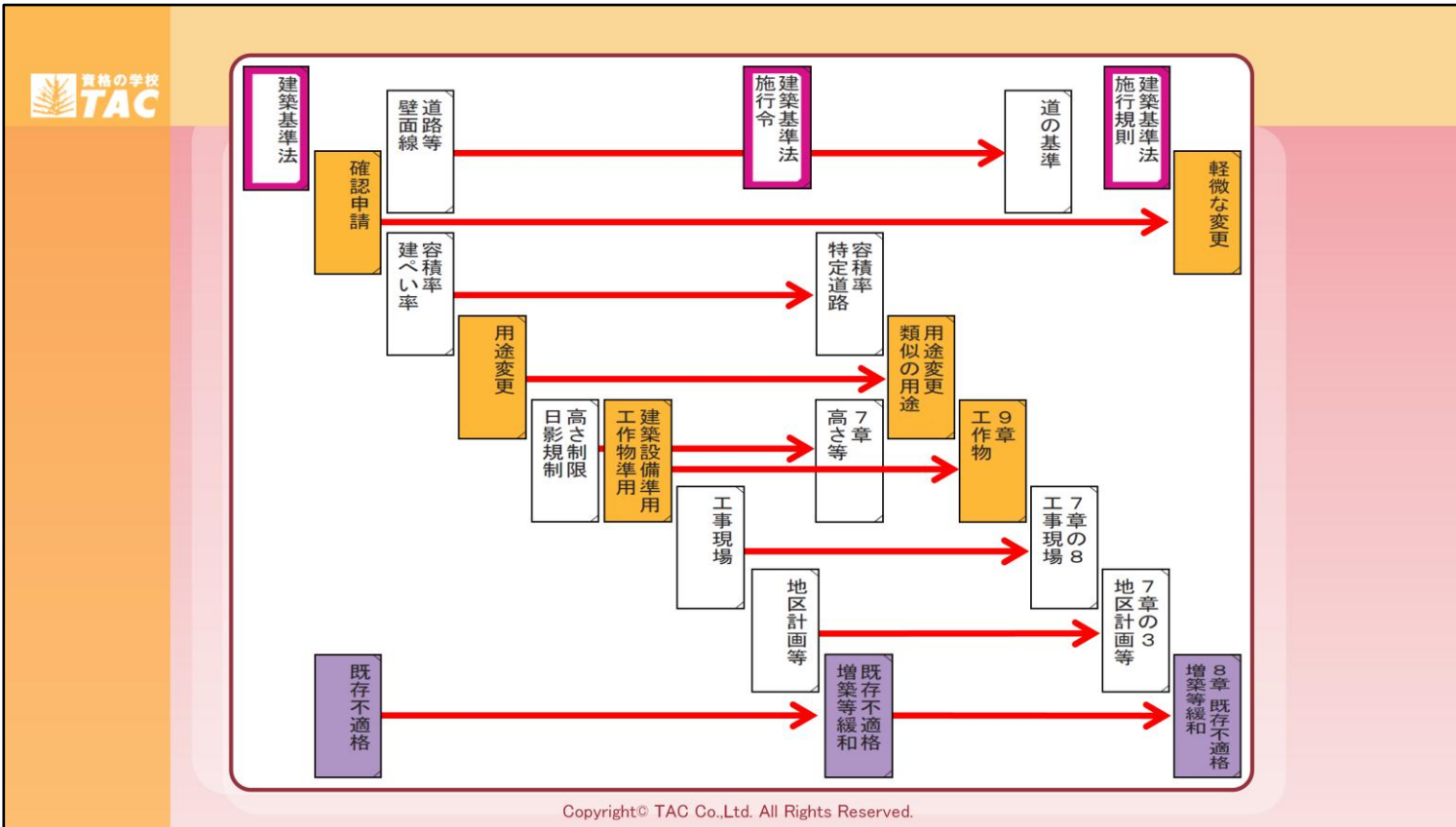

- その他にも、関連する建築基準法と施行令は、できるだけ同じ行にそろえていますので、「法」から「令」を探すのが格段にスピードアップします！

★ 最後に ★

- 近年の「法規」の問題はスピードが命です。
- このインデックスをフル活用して、皆さんが建築士試験に見事合格されることを心よりお祈りしています。

TAC建築士講座 一同